

注意：屋外でご利用の場合は排水口をご用意ください。

ピット幅W【mm】	ピット長さL【mm】	ピット深さ【mm】
1300	1400	100 ⁺⁵ ₋₀

※ピット内は雨水等が溜まらない構造にしてください。

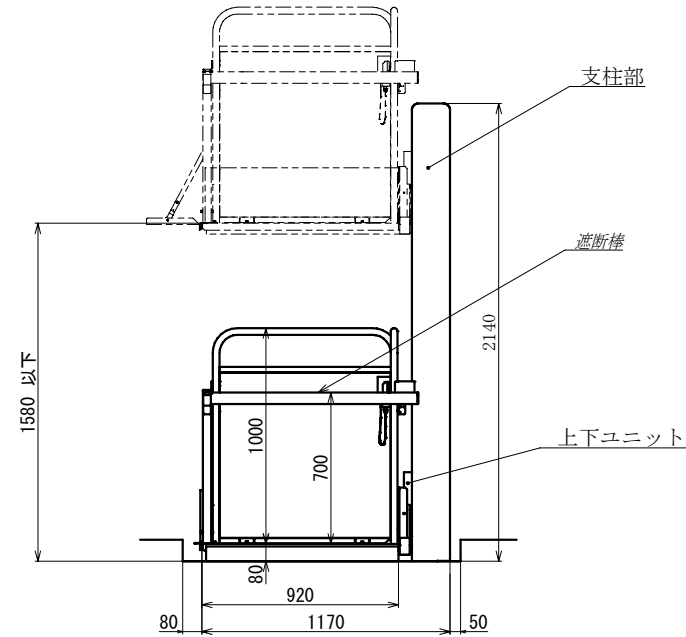

仕 様	
認定番号	第 型05Gee010351 号
型 式	タスカルりふとDA-150Ac
電 源	単相交流100V 50/60Hz
駆動電動機	0.2kW インバーター制御
法定積載荷重	1800N
定格積載量	185kg
定 員	1名
定格速度	3m/分以下
昇降行程	1500mm
操作方式	押し続け方式
駆動方式	チェーン&スプロケット
かご外寸法	920mm幅×1200mm
使用環境	屋内屋外兼用
標準装備	操作スイッチ(ペンダントSW)
	乗込みスロープ(固定スロープ)
安全装置	遮断棒
	リミットスイッチ(定位置自動停止装置)
	ファイナルストッパー(昇降路底部緩衝材)
	電磁ブレーキ
	キースイッチ
	押し続けボタン
	接触式障害物検知装置(かご下挟まれ検知)
	チェーン緩み検知装置
ファイナルリミットスイッチ	
オプション	落下防止装置
	自動収納スロープ(下階側)
	乗越えブリッジ
	90°仕様変更